

Těsnění HRD

Kruhové těsnění vyrobené na míru



Přednosti na první pohled

- vyrobeno v krátkém čase dle požadavků zákazníka
- spolehlivé utěsnění kabelů, potrubí i zemnění
- určeno do pažnic nebo přímo do jádrových vrtů
- snadná a rychlá montáž
- vyrobeno v Německu dle nejpřísnějších norem a standardů
- použity jen vysoce odolné materiály – dlouhá životnost

Těsnost
až do 5 barů



BETTRA

Inteligentně skrz zed'

**hauff-
technik**

Těsnění HRD vyrobené dle Vašich požadavků

Těsnění HRD se používá pro elektro, sanitu, vytápění, klimatizace atd. k utěsnění průchodů kabelů a potrubí skrz stěny a podlahy všech typů. Montuje se do pažnic (chrániček) nebo přímo do jádrových vrtů. Těsnění lze vyrobit např. oválná nebo excentrická pro různý počet a průměry procházejících médií. Všechny je možné dodat také v dělené variantě vhodné pro dodatečnou montáž.

Přítlačné desky vyrobené z nerezové oceli zabraňují vzniku magnetického pole a společně s odolnou gumou zajišťují velmi dlouhou životnost.

**Plynotěsnost
a vodotěsnost
až do 5 barů**

Montáž těsnění HRD je velmi rychlá a jednoduchá – dotahováním matic stlačují přítlačné desky gumový těsnicí kotouč. Tím se tento kotouč rozpíná rovnoměrně do všech stran a spolehlivě utěsňuje procházející kabely a potrubí.



Příklady použití

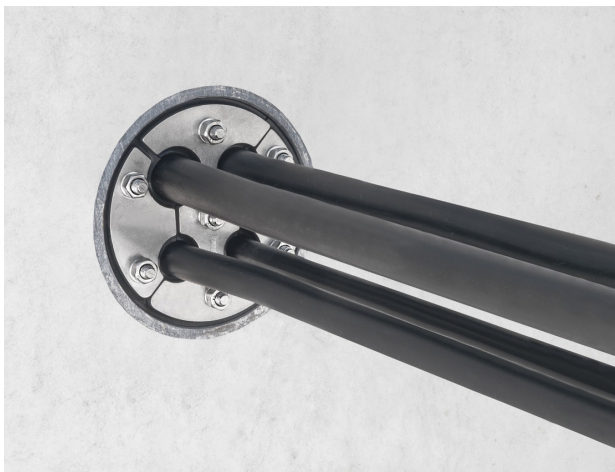

Těsnost do 2,5 baru

Těsnění dosahují při správné montáži v odpovídajících pažnicích nebo jádrových vrtech těsnosti do 2,5 baru. Šířka těsnění je 30 mm.

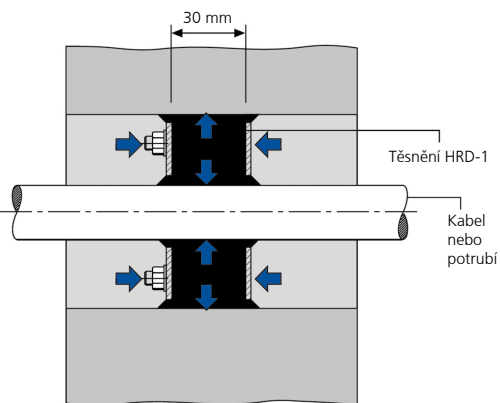

Těsnost do 5 barů

Těsnění dosahují při správné montáži v odpovídajících pažnicích nebo jádrových vrtech těsnosti do 5 barů. Šířka těsnění je 60 mm.

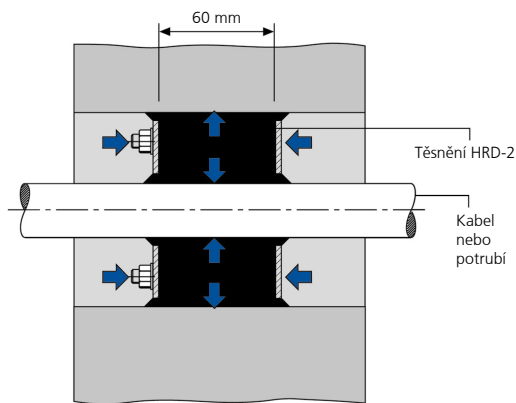

Materiály

Gumový kotouč

- guma tloušťky 30 mm nebo 60 mm
- standardně guma EPDM
- na přání guma NBR – odolnost proti olejům, benzinům aj.
- na přání guma KTW – určeno pro styk s pitnou vodou

Přítlačné desky

- 5 mm silná ušlechtilá ocel
- standardně ocel č. 1.4301 (V2A)
- na přání ocel č. 1.4571 (V4A)

Svorníky

- závit M5, M6, M8 a M10 dle velikosti těsnění
- standardně ocel č. 1.4301 (V2A)
- na přání ocel č. 1.4571 (V4A)



HRD 150-1G-3/40

Nedělené těsnění HRD

Nedělené těsnění určené pro nově pokládané kabely a potrubí

a) s šířkou těsnění 30 mm pro těsnost do 2,5 baru podle DIN 18336
Objednací číslo: HRD (D)-1-Z/d

b) s šířkou těsnění 60 mm pro těsnost do 5 barů podle DIN 18336
Objednací číslo: HRD (D)-2-Z/d

D = vnitřní Ø pažnice/jádrového vrtání

Z = počet kabelů/potrubí

d = vnější průměr kabelu/potrubí

Dělené těsnění HRD

Dělené těsnění určené pro dodatečné utěsnění již instalovaných kabelů a potrubí

a) s šířkou těsnění 30 mm pro těsnost do 2,5 baru podle DIN 18336
Objednací číslo: HRD (D)-1G-Z/d

b) s šířkou těsnění 60 mm pro těsnost do 5 barů podle DIN 18336
Objednací číslo: HRD (D)-2G-Z/d

D = vnitřní Ø pažnice/jádrového vrtání

Z = počet kabelů/potrubí

d = vnější průměr kabelu/potrubí



HRD 150-2-1/110



HRD 150-1G-1/110

Těsnění HRD-WE s výměnnou vložkou

Těsnění HRD-WE s výměnnou vložkou je určené zejména pro utěsnění většího množství procházejících médií dle Vašich požadavků. Je dělené a proto je možno jej montovat dodatečně na již instalované kabely a potrubí. Výměnnou vložku lze vyrobit s rezervními otvory nebo úplně vyměnit. Těsnění s výměnnou vložkou se vyrábí standardně ve čtyřech různých velikostech a dosahují těsnosti do 1 baru.



HRD 150-2G-1WE110-3/40

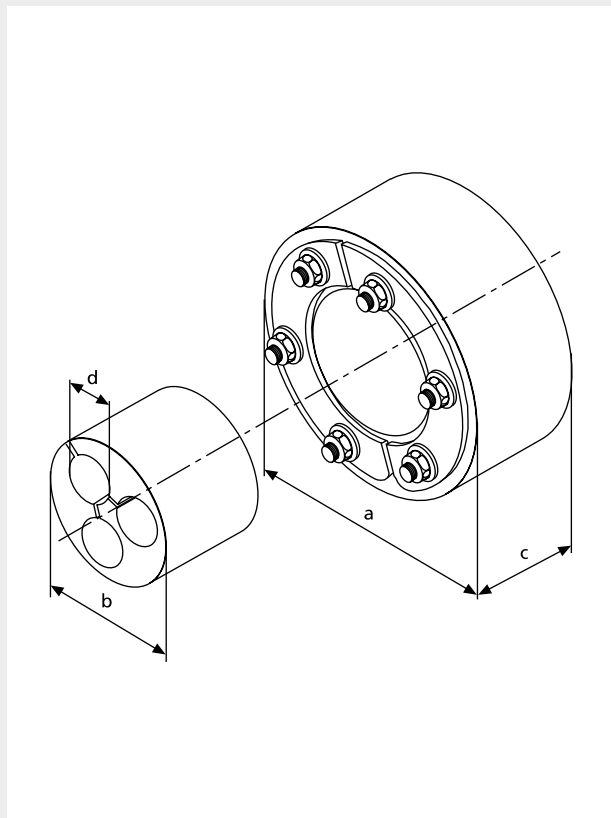

Objednací číslo	a	b	c	Příklady osazení v mm Možné i další kombinace
HRD 100-2G-1WE65-Z/d	100	65	60	Např. 3xØ23 nebo 5xØ17 nebo 9xØ11
HRD 125-2G-1WE85-Z/d	125	85	60	Např. 3xØ32 nebo 5xØ25 nebo 9xØ17
HRD 150-2G-1WE110-Z/d	150	110	60	Např. 3xØ44 nebo 5xØ34 nebo 9xØ24
HRD 200-2G-1WE125-Z/d	200	125	60	Např. 3xØ51 nebo 5xØ39 nebo 9xØ28

Z = počet kabelů/potrubí
d = vnější průměr kabelů/potrubí

Příklady použití



Technické údaje

Tabulka osazení

Vnitřní Ø jádrového vrtání/pažnice v mm (D)	Počet kabelů/potrubic (z)	Maximální vnější Ø procházejícího média v mm (d)
50	1	26
	2	16
	3	14
	4	12
	5	8
	6	5
80	1	56
	2	31
	3	28
	4	24
	5	21
	6	18
	7	15
100	1	76
	2	41
	3	37
	4	32
	5	28
	6	25
	7	21
125	1	101
	2	53
	3	49
	4	43
	5	38
	6	33
	7	32
150	1	125
	2	66
	3	60
	4	53
	5	47
	6	42
	7	39
200	1	171
	2	91
	3	84
	4	74
	5	65
	6	58
	7	56
250	1	214
	2	116
	3	107
	4	95
	5	84
	6	75
	7	73

Lze objednat i velikosti do průměru 1800 mm.
Ostatní rozměry na poptání.

Možné varianty provedení

Několikanásobné osazení

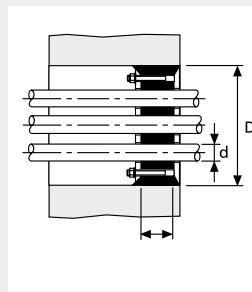

Jednoduché osazení

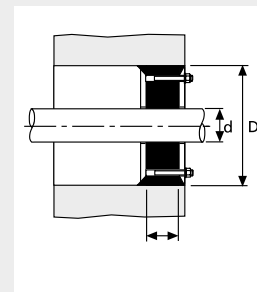

Excentrické těsnění

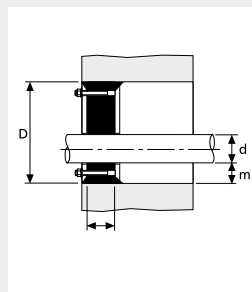

Dělené excentrické těsnění

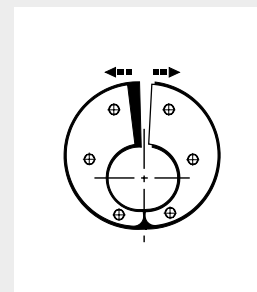

Takto správně udáte objednáací číslo:

HRD (D)-2GF-Z/d



* nepovinný údaj

Příklady:

HRD 150-1-3/40

Nedělené těsnění do otvoru Ø 150 mm pro tři kabely/potrubic o Ø 40 mm. Těsnost 2,5 baru.

HRD 100-2G-1/15-2/20

Dělené těsnění do otvoru Ø 100 mm pro jeden kabel/potrubic o Ø 15 mm a pro dva kabely/potrubic o Ø 20 mm. Těsnost 5 barů.

Další možné varianty provedení

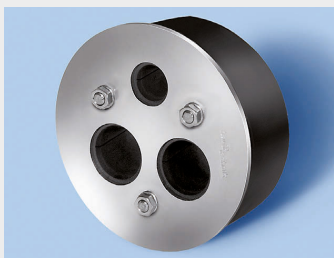

Nedělené těsnění HRD s přesahující přírubou pro lepší zajištění polohy.

Těsnění šíře 30 mm – těsnost do 2,5 baru

Objednací číslo: HRD (D)-1F-Z/d

Těsnění šíře 60 mm – těsnost do 5 barů

Objednací číslo: HRD (D)-2F-Z/d



Dělené těsnění HRD s přesahující přírubou pro lepší zajištění polohy. Možno dodatečně montovat na již instalovaná média.

Těsnění šíře 30 mm – těsnost do 2,5 baru

Objednací číslo: HRD (D)-1GF-Z/d

Těsnění šíře 60 mm – těsnost do 5 barů

Objednací číslo: HRD (D)-2GF-Z/d



Zaslepovací těsnění HRD určené k uzavření pažnic a jádrových vrtů.

Těsnění šíře 30 mm – těsnost do 2,5 baru

Objednací číslo: HRD (D)-1-0

Těsnění šíře 60 mm – těsnost do 5 barů

Objednací číslo: HRD (D)-2-0



Těsnění HRD s integrovaným systémovým víkem. K utěsnění procházejících kabelů/potrubí se používají manžety smršťitelné za studena nebo za tepla.

Objednací číslo	Vhodný vnější Ø procházejících médií
Vnitřní Ø pažnice/jádrového vrtání 200 mm	
HRD 200-2-D1/80	1x 38-78 mm
HRD 200-2-D3/58	3x 32-56 mm
HRD 200-2-D7/33	7x 19-31 mm
Vnitřní Ø pažnice/jádrového vrtání 150 mm	
HRD 150-2-D1/75	1x 38-72 mm
HRD 150-2-D3/32	3x 19-30 mm
HRD 150-2-D6/20	6x 14-20 mm

Další velikosti na požádání.



Dělené těsnění HRD pro excentricky uložené kabely/potrubí. Možno dodatečně montovat na již instalovaná média.

Těsnění šíře 30 mm – těsnost do 2,5 baru

Objednací číslo: HRD (D)-1G-1/d-ex = X mm

Těsnění šíře 60 mm – těsnost do 5 barů

Objednací číslo: HRD (D)-1G-1/d-ex = X mm

X = nejmenší vzdálenost mezi pažnicí/jádrovým vrtem a procházejícím kabelem/potrubím.

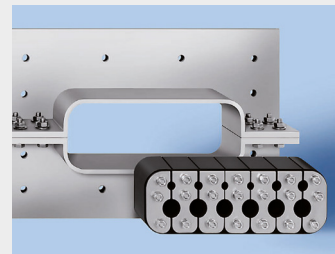

Těsnění HRD a příruba pro utěsnění pravouhlých nebo čtvercových otvorů. Možno vyrobit v dělené variantě pro dodatečnou montáž na již instalovaná média.

Objednací číslo dle požadavku.

Jsme tady pro Vás.

Zcela jedno jaké požadavky a přání máte – dodáme Vám každé provedení. Rychle a cenově výhodně. Kontaktujte nás! Osobně Vám velmi rádi poradíme.

BETRA

Betra, s.r.o.
V Háji 1092/15, 170 00 Praha 7

Telefon: 220 874 790
Mobil: 603 206 593

betra@bettra.cz
www.bettra.cz